

GOODNIGHT

SCAVOLINI™

GOODNIGHT

Benvenuti nella nostra collezione letti Goodnight, pensata per completare l'arredo della tua zona notte.

Due sono i modelli Scavolini, dotati di specifiche caratteristiche funzionali ed estetiche: in comune tra loro il giusto equilibrio tra comfort ed eleganza.

Il modello **OLIMPIA** è disponibile in due misure e può essere scelto con contenitore o senza. Tutta la struttura è personalizzabile grazie a numerose stoffe e colorazioni: presenta una soffice testiera ottenuta grazie a una speciale imbottitura, realizzata con profili cordonati verticali che disegnano un originale effetto ritmato, estetica esclusiva di Scavolini.

Il modello **SARIN** presenta un mood moderno, disponibile in due misure e presenta le stesse possibilità di personalizzazione del modello **OLIMPIA** (per numero tessuti e colorazioni). La testiera presenta un piccolo bordo à *volants*.

Benvenuti nella nostra collezione letti Goodnight, pensata per completare l'arredo della tua zona notte.

Due sono i modelli Scavolini, dotati di specifiche caratteristiche funzionali ed estetiche: in comune tra loro il giusto equilibrio tra comfort ed eleganza.

Il modello **OLIMPIA** è disponibile in due misure e può essere scelto con contenitore o senza. Tutta la struttura è personalizzabile grazie a numerose stoffe e colorazioni: presenta una soffice testiera ottenuta grazie a una speciale imbottitura, realizzata con profili cordonati verticali che disegnano un originale effetto ritmato, estetica esclusiva di Scavolini.

Il modello **SARIN** presenta un mood moderno, disponibile in due misure e presenta le stesse possibilità di personalizzazione del modello **OLIMPIA** (per numero tessuti e colorazioni). La testiera presenta un piccolo bordo à *volants*.

Welcome to our Goodnight bed collection, designed to complement your bedroom décor to perfection. Scavolini offers two distinct models, each featuring unique functional and aesthetic characteristics, but both sharing the perfect balance of comfort and elegance. The OLIMPIA model is available in two sizes and can be chosen with or without storage. The entire structure can be customised with a wide range of fabrics and colour options. It features a soft headboard created with a special filling, distinguished by vertical corded profiles that form an original, rhythmic effect - exclusive Scavolini aesthetics. The SARIN model has a modern mood, is available in two sizes, and offers the same customisation possibilities as the OLIMPIA model (in terms of number of fabrics and colours). Its headboard is finished with small frilled edging.

Two types of feet are available for both models. Depending on requirements, customers can pick a fixed orthopaedic bedstead or a lift-up bedstead, which reveals a storage area to stow away blankets, pillows, sheets and much more.

Bienvenue dans notre collection de lits Goodnight, conçue pour compléter l'ameublement de votre espace nuit. Scavolini présente deux modèles, dotés de caractéristiques fonctionnelles et esthétiques spécifiques. Leur point commun : le juste équilibre entre confort et élégance. Le modèle OLIMPIA est disponible en deux dimensions et peut être choisi avec ou sans rangement. Toute la structure est personnalisable grâce à de nombreux tissus et coloris. La tête de lit est moelleuse grâce à un rembourrage spécial, réalisé avec des profils en cordons verticaux qui apportent un rythme original, esthétique exclusive de Scavolini.

Le modèle SARIN affiche un aspect moderne, disponible en deux dimensions et offre les mêmes possibilités de personnalisation que le modèle OLIMPIA (par le nombre de tissus et de coloris). La tête de lit est dotée d'un petit bord à volants. Deux types de pieds sont disponibles pour les deux modèles. Et, selon les exigences, il est possible de choisir un sommier orthopédique fixe ou un sommier articulé, qui offre un espace de rangement pour les couvertures, coussins, draps et de nombreuses autres choses.

Willkommen bei unserer Goodnight-Bettkollektion, die darauf ausgelegt ist, Ihre Schlafzimmereinrichtung zu vervollständigen. Es gibt zwei Scavolini-Modelle mit spezifischen funktionellen und ästhetischen Merkmalen. Was sie gemeinsam haben, ist die richtige Balance zwischen Komfort und Eleganz. Das Modell OLIMPIA ist in zwei Größen erhältlich und kann mit oder ohne Bettkasten gewählt werden. Die gesamte Struktur kann dank zahlreicher Stoffe und Farben individuell gestaltet werden. Sie verfügt über ein weiches Kopfteil mit einer speziellen Polsterung und vertikalen Faltenprofilen, die einen originellen rhythmischen Effekt erzeugen – eine exklusive Ästhetik von Scavolini.

Das Modell SARIN vermittelt ein modernes Ambiente, ist in zwei Größen erhältlich und bietet die gleichen Anpassungsmöglichkeiten wie das Modell OLIMPIA (in Bezug auf die Anzahl der Stoffe und Farben). Das Kopfteil hat eine kleine gekräuselte Kante. Für beide Modelle gibt es zwei Arten von Füßen. Je nach Bedarf können Sie sich für einen festen orthopädischen Lattenrost oder einen Hublattenrost entscheiden, der ein Stauraumfach Decken, Kissen, Laken und viel mehr bietet.

Benvenuti nella nostra collezione letti Goodnight, pensata per completare l'arredo della tua zona notte. Due sono i modelli Scavolini, dotati di specifiche caratteristiche funzionali ed estetiche: in comune tra loro il giusto equilibrio tra comfort ed eleganza.

Il modello **OLIMPIA** è disponibile in due misure e può essere scelto con contenitore o senza. Tutta la struttura è personalizzabile grazie a numerose stoffe e colorazioni: presenta una soffice testiera ottenuta grazie a una speciale imbottitura, realizzata con profili cordonati verticali che disegnano un originale effetto ritmato, estetica esclusiva di Scavolini.

Il modello **SARIN** presenta un mood moderno, disponibile in due misure e presenta le stesse possibilità di personalizzazione del modello **OLIMPIA** (per numero tessuti e colorazioni). La testiera presenta un piccolo bordo à *volants*.

Benvenuti nella nostra collezione letti Goodnight, pensata per completare l'arredo della tua zona notte. Due sono i modelli Scavolini, dotati di specifiche caratteristiche funzionali ed estetiche: in comune tra loro il giusto equilibrio tra comfort ed eleganza.

Il modello **OLIMPIA** è disponibile in due misure e può essere scelto con contenitore o senza. Tutta la struttura è personalizzabile grazie a numerose stoffe e colorazioni: presenta una soffice testiera ottenuta grazie a una speciale imbottitura, realizzata con profili cordonati verticali che disegnano un originale effetto ritmato, estetica esclusiva di Scavolini.

Il modello **SARIN** presenta un mood moderno, disponibile in due misure e presenta le stesse possibilità di personalizzazione del modello **OLIMPIA** (per numero tessuti e colorazioni). La testiera presenta un piccolo bordo à *volants*.

Benvenuti nella nostra collezione letti Goodnight, pensata per completare l'arredo della tua zona notte.

Due sono i modelli Scavolini, dotati di specifiche caratteristiche funzionali ed estetiche: in comune tra loro il giusto equilibrio tra comfort ed eleganza.

Il modello **OLIMPIA** è disponibile in due misure e può essere scelto con contenitore o senza. Tutta la struttura è personalizzabile grazie a numerose stoffe e colorazioni: presenta una soffice testiera ottenuta grazie a una speciale imbottitura, realizzata con profili cordonati verticali che disegnano un originale effetto ritmato, estetica esclusiva di Scavolini.

Il modello **SARIN** presenta un mood moderno, disponibile in due misure e presenta le stesse possibilità di personalizzazione del modello **OLIMPIA** (per numero tessuti e colorazioni). La testiera presenta un piccolo bordo à *volants*.

Benvenuti nella nostra collezione letti Goodnight, pensata per completare l'arredo della tua zona notte.

Due sono i modelli Scavolini, dotati di specifiche caratteristiche funzionali ed estetiche: in comune tra loro il giusto equilibrio tra comfort ed eleganza.

Il modello **OLIMPIA** è disponibile in due misure e può essere scelto con contenitore o senza. Tutta la struttura è personalizzabile grazie a numerose stoffe e colorazioni: presenta una soffice testiera ottenuta grazie a una speciale imbottitura, realizzata con profili cordonati verticali che disegnano un originale effetto ritmato, estetica esclusiva di Scavolini.

Il modello **SARIN** presenta un mood moderno, disponibile in due misure e presenta le stesse possibilità di personalizzazione del modello **OLIMPIA** (per numero tessuti e colorazioni). La testiera presenta un piccolo bordo à *volants*.

SCAVOLINI™

Benvenuti nella nostra collezione letti Goodnight, pensata per completare l'arredo della tua zona notte.

Due sono i modelli Scavolini, dotati di specifiche caratteristiche funzionali ed estetiche: in comune tra loro il giusto equilibrio tra comfort ed eleganza.

Il modello **OLIMPIA** è disponibile in due misure e può essere scelto con contenitore o senza. Tutta la struttura è personalizzabile grazie a numerose stoffe e colorazioni: presenta una soffice testiera ottenuta grazie a una speciale imbottitura, realizzata con profili cordonati verticali che disegnano un originale effetto ritmato, estetica esclusiva di Scavolini.



04

OLIMPIA

10

SARIN

20

SEZIONE TECNICA

TECHNICAL SECTION . SECTION TECHNIQUE . TECHNISCHER TEIL .
SECCIÓN TÉCNICA . ТЕХНИЧЕСКИЙ РАЗДЕЛ . 技术部分

OLIMPIA

POINT 52 >

Tessuto testata e giroletto
Headboard and bed surround fabric
Tissu tête et cadre de lit
Stoff für Kopfteil und Bettrahmen
Tejido cabecero y estructura
Ткань изголовья и каркаса кровати
床头板和床框织物







OLIMPIA È UN LETTO DALLA SOFFICE TESTATA OTTENUTA GRAZIE AD UNA SPECIALE IMBOTTITURA, REALIZZATA CON PROFILI CORDONATI VERTICALI.

IL PIEDINO DELTA IN METALLO FINITURA MOKA HA UN ALTEZZA DI 13,5 CM.

Olimpia is a bed with a soft headboard created with a special filling, featuring vertical corded profiles. The Delta foot in Mocha finish metal is 13.5 cm high. La tête de lit d'Olimpia est moelleuse grâce à un rembourrage spécial réalisé avec des profils en cordons verticaux. Le pied Delta en métal finition Moka a une hauteur de 13,5 cm. Olimpia ist ein Bett mit einem weichen Kopfteil aus einer speziellen Polsterung mit vertikalen Kordelprofilen. Der Metallfuß Delta mit Finish Moka ist 13,5 cm hoch. Olimpia es una cama con un cabecero suave gracias a un acolchado especial con perfiles verticales cordados. La pata Delta de metal acabado moka tiene una altura de 13,5 cm. Olimpia - это кровать с мягким изголовьем и специальным наполнителем, с вертикальными окантованными профилями. Металлическая ножка Delta с отделкой Мокко высотой 13,5 см. Olimpia系列配有柔软的床头板, 该床头板采用特殊的填充料, 并配有垂直绳缝轮廓。Delta支脚采用摩卡色饰面金属制成, 高13.5cm。

SARIN

NEVE 83 >

Tessuto testata e giroletto
Headboard and bed surround fabric
Tissu tête et cadre de lit
Stoff für Kopfteil und Bettrahmen
Tejido cabecero y estructura
Ткань изголовья и каркаса кровати
床头板和床框织物







I PIEDINI ALPHA, H.10 CM IN LEGNO FINITURA ALLUMINIO SATINATO, CONSENTONO UNA FACILE PULIZIA DEL PAVIMENTO SOTTOSTANTE.

DISPONIBILE UN COMPLETO BIANCHERIA IN COTONE NATURALE PER CORREDARE I LETTI.

The Alpha feet, H.10 cm in satin finish aluminium finish wood, make it easy to clean the floor under the bed. A natural cotton bed linen set is available to dress the beds. Les pieds Alpha, H.10 cm en bois finition Aluminium satiné, permettent un nettoyage facile du sol sous le lit. Disponible avec parure en coton naturel pour équiper les lits. Die 10-cm-hohen Holzfüße in satiniertem Aluminiumfinish ermöglichen eine einfache Reinigung des Fußbodens. Eine komplette Bettwäschegarnitur aus natürlicher Baumwolle ist verfügbar. Las patas Alpha, de 10 cm de altura en madera acabado aluminio satinado, permiten limpiar con facilidad debajo de la cama. También tenemos un juego de cama completo de algodón natural para vestir las camas. Ножки Alpha высотой 10 см из дерева с отделкой Сатинированный алюминий обеспечивают легкую уборку пола под ними. Для кровати доступен полный комплект постельного белья из натурального хлопка. 缎面铝饰面的木制Alpha支脚,高10cm,使地板下面容易清洁。提供一套天然棉质床上用品。

SARIN

ROYAL VELVET 02 >

Tessuto testata e giroletto
Headboard and bed surround fabric
Tissu tête et cadre de lit
Stoff für Kopfteil und Bettrahmen
Tejido cabecero y estructura
Ткань изголовья и каркаса кровати
床头板和床框织物





LINEE ELEGANTI E MATERIALI SCELTI CON AMORE: OGNI LETTO SCAVOLINI RACCONTA UNA STORIA IN CUI L'ESTETICA SI FONDE CON LE FUNZIONALITÀ DELLA ZONA NOTTE.

Elegant silhouettes and materials chosen with care: every Scavolini bed tells a story where aesthetics come together with the functionality required in the bedroom . Lignes élégantes et matériaux choisis avec amour : chaque lit Scavolini raconte une histoire dans laquelle l'esthétique s'unit aux fonctionnalités de l'espace nuit . Elegante Linien und liebevoll ausgewählte Materialien: Jedes Scavolini-Bett erzählt eine Geschichte, in der Ästhetik und Funktionalität im Schlafbereich miteinander verschmelzen . Líneas elegantes y materiales seleccionados con cariño: cada cama Scavolini cuenta una historia en la que la estética va de la mano de la funcionalidad en el dormitorio . Элегантные линии и с любовью подобранные материалы: каждая кровать Scavolini рассказывает историю, в которой эстетика сливается с функциональностью спальной зоны . 优雅的线条和精心挑选的材料: 每一款Scavolini睡床都讲述着一个故事, 在这个故事中, 将睡房的美学与功能性融为一体。

SEZIONE TECNICA
TECHNICAL SECTION
SECTION TECHNIQUE
TECHNISCHER TEIL
SECCIÓN TÉCNICA
ТЕХНИЧЕСКИЙ РАЗДЕЛ
技术部分

OLIMPIA

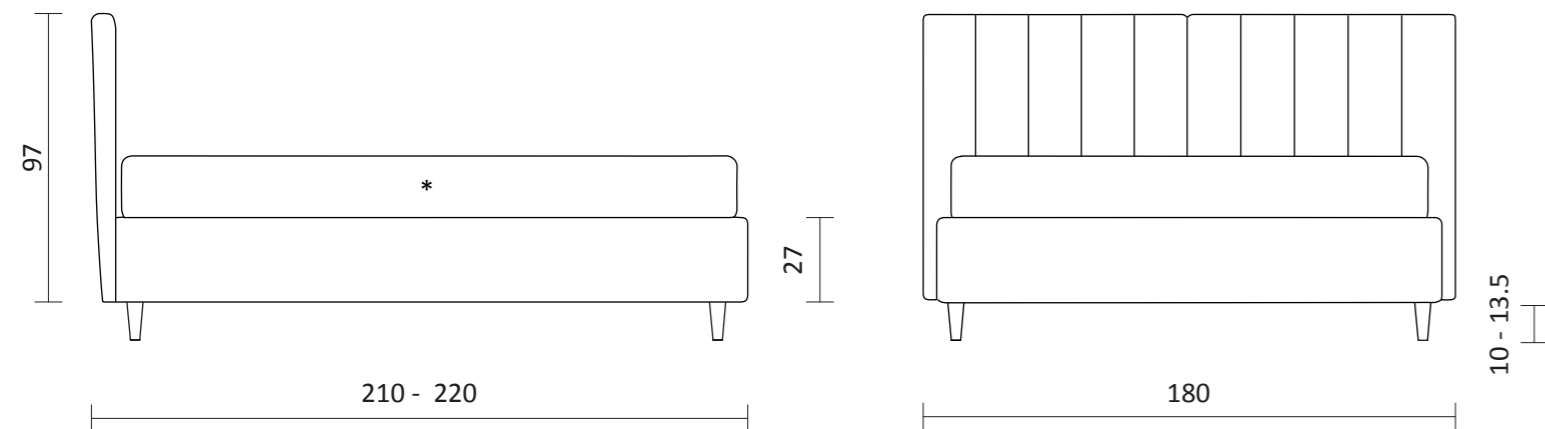

*misura del materasso 190x160 / 200x160
 *mattress size 190x160 / 200x160
 *dimensions du matelas 190x160 / 200x160
 *Abmessungen der Matratze 190x160 / 200x160
 *medidas del colchón 190x160 / 200x160
 *размер матраса 190x160 / 200x160
 *床垫尺寸 190x160 / 200x160

LETTO SALVASPAZIO CON CONTENITORE DI PROFONDITÀ COMPLESSIVA 20 CM, CON RETE DA 190 CM, PER OTTIMIZZARE E SFRUTTARE AL MASSIMO GLI SPAZI.

SPACE-SAVING STORAGE BED WITH AN OVERALL DEPTH OF 20 CM AND A 190 CM BEDSTEAD, TO OPTIMISE SPACE AND MAKE THE MOST OF IT . LIT GAIN DE PLACE AVEC RANGEMENT DE PROFONDEUR TOTALE 20 CM, AVEC SOMMIER DE 190 CM, POUR OPTIMISER ET EXPLOITER AU MIEUX LES

SARIN

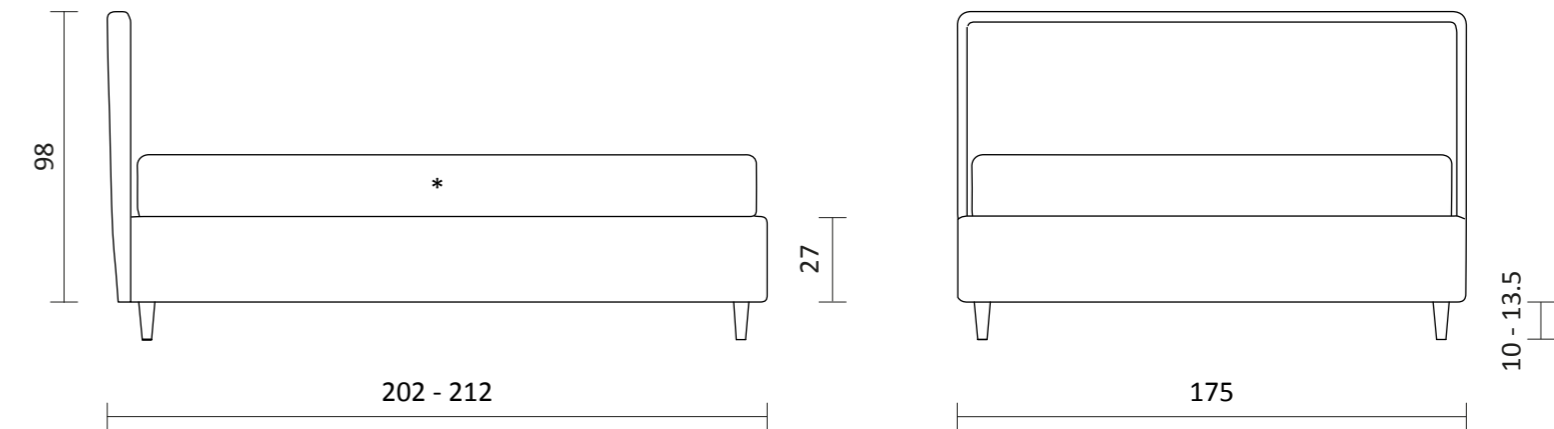

*misura del materasso 190x160 / 200x160
 *mattress size 190x160 / 200x160
 *dimensions du matelas 190x160 / 200x160
 *Abmessungen der Matratze 190x160 / 200x160
 *medidas del colchón 190x160 / 200x160
 *размер матраса 190x160 / 200x160
 *床垫尺寸 190x160 / 200x160

ESPACES . PLATZSPARENDES BETT MIT EINER GESAMTTIEFE VON 20 CM UND EINEM LATTENROST VON 190 CM, UM DEN RAUM OPTIMAL ZU NUTZEN . CAMA COMPACTA CON CANAPÉ DE 20 CM DE PROFUNDIDAD TOTAL Y SOMIER DE 190 CM, PARA OPTIMIZAR Y APROVECHAR AL MÁXIMO EL ESPACIO . КОМПАКТНАЯ КРОВАТЬ ОБЩЕЙ ГЛУБИНОЙ 20 CM С ОСНОВАНИЕМ 190 CM ДЛЯ ОПТИМИЗАЦИИ И МАКСИМАЛЬНОГО ИСПОЛЬЗОВАНИЯ ПРОСТРАНСТВА . 节省空间的睡床, 总深度20 CM, 床架宽190 CM, 旨在优化和充分利用空间。

RETE ORTOPEDICA

ORTHOPAEDIC BEDSTEAD . SOMMIER ORTHOPÉDIQUE . ORTHOPÄDISCHER LATTENROST . SOMIER ORTOPÉDICO . ОРТОПЕДИЧЕСКОЕ ОСНОВАНИЕ . 矫形床架

RETE ORTOPEDICA IN TUBOLARE DI FERRO VERNICIATO CON POLVERI EPOSSIDICHE A 200°. STRUTTURA DA 40X30 MM. CON 12 DOGHE INTERE IN LEGNO MULTISTRATO DI BETULLA DA 68X8 MM. CON UNA SINGOLA BARRA DI RINFORZO CENTRALE.

Tubular iron orthopaedic bedstead coated with epoxy powder paint at 200°. 40x30 mm frame. With 12 whole 68x8 mm birch plywood slats. With a single central reinforcement bar . Sommier orthopédique en tube de fer peint avec des poudres époxy à 200°. Structure de 40x30 mm avec 12 lattes entières en multiplis de bouleau de 68x8 mm avec une barre de renfort centrale . Orthopädisches Lattenrost aus mit Epoxidpulver bei 200°C lackiertem Eisenrost. Struktur 40x30 mm 12 ganze Latten aus Birkensperrholz 68x8 mm. Mit einem einzigen zentralen Verstärkungsstab Somier ortopédico con tubo de hierro pintado con polvos epoxi a 200°. Estructura de 40x30 mm. Con 12 láminas enteras de madera multicapa de abedul de 68x8 mm. Con una sola barra de refuerzo central . Ортопедическое основание из трубчатой железной конструкции, окрашенной эпоксидной порошковой краской при температуре 200°C. Рама 40x30 мм. С 12 цельными ламелями из березовой фанеры размером 68x8 мм. С одной центральной опорой . 喷漆铁制管状矫形床架，涂有200°的环氧粉末。床架为40x30mm。带12个采用多层桦木板制成的完整板条，68x8mm。带有单个中央加固杆。



BOX CONTENITORE CON RETE SOLLEVABILE

STORAGE COMPARTMENT WITH LIFT-UP BEDSTEAD . RANGEMENT AVEC SOMMIER ARTICULÉ . BEHÄLTER MIT ANHEBBAREM LATTENROST . CANAPÉ CON SOMIER AVATIBLE . ПОДЪЕМНОЕ ОСНОВАНИЕ С ЯЩИКОМ-БОКСОМ . 可提升床架配储物箱

I PANNELLI DEL FONDO BOX CONTENITORE SONO CERTIFICATI IN CLASSE E1 A BASSISSIMO CONTENUTO DI FORMALDEIDE. LO SPESSORE DEL FONDO È DI 10,5 MM. CORREDATO DI 5 PIEDI DI SUPPORTO PER SOSTENERE E RESISTERE ANCHE AI CARICHI PESANTI, IL COLORE È GRIGIO IN TINTA CON IL TESSUTO INTERNO DI RIVESTIMENTO DEL GIROLETTO. I PROFILI SONO BORDATI PER AUMENTARE LA DURATA NEL TEMPO. GRANDE CAPACITÀ DI CONTENIMENTO: OLTRE 700 LITRI.

The panels used to make the bottom of the storage compartment are certified in class E1 with ultra-low formaldehyde content. The bottom thickness is 10.5 mm. Fitted with 5 support feet to sustain and withstand even heavy loads, coloured grey to match the internal cover fabric of the bed surround. The profiles are edged to extend the durability of the product. Outstanding storage capacity of more than 700 litres . Les panneaux du fond du rangement sont certifiés de classe E1 et à très faible teneur en formaldéhyde. Le fond a une épaisseur de 10,5 mm. Fourni avec 5 pieds de support pour soutenir le sommier et résister également aux charges lourdes. Coloris Gris identique au tissu interne de revêtement du cadre de lit. Les profils sont bordés pour accroître la durée de vie. Grande capacité de rangement : plus de 700 litres . Die Behälter-Bodenplatten sind nach Klasse E1 mit sehr niedrigem Formaldehydgehalt zertifiziert. Die Stärke der Bodenplatte beträgt 10,5 mm. Mit 5 Stützfüßen, die auch schwere Lasten tragen. Die Farbe ist grau, passend zum Innenstoff des Bettrahmens. Die Profile sind gekantet, um die Haltbarkeit zu erhöhen. Großes Fassungsvermögen: über 700 Liter . Los paneles de la base del canapé están certificados como clase E1 con muy bajo contenido de formaldehído. El espesor de la base es de 10,5 mm. Dispone de 5 patas de apoyo para soportar y resistir incluso cargas pesadas, el color es gris a juego con la tela interior que cubre la estructura de la cama. Los perfiles están reforzados para aumentar la durabilidad. Gran capacidad de almacenaje: más de 700 litros . Панели основания ящика-бокса сертифицированы по классу E1 с очень низким содержанием формальдегида. Минимальная толщина дна 10,5 мм. Оснащен 5 опорными ножками для поддержки и выдерживания даже больших нагрузок. Цвет серый в тон внутренней обивочной ткани каркаса кровати. Профили оснащены кромкой для повышения прочности. Значительная вместимость: свыше 700 литров . 容器箱底部面板获得E1等级证书，甲醛含量极低。底板厚度为10.5 mm。配备5个支撑支脚，以支撑和承受重载荷，颜色为灰色，与床框覆面内部织物相同。轮廓带封边，以提高耐用性。大储物容量：超过700公升。



PIEDINI

FEET . PIEDS . FÜSSE . PATAS . НОЖКИ . 支脚

PIEDINO ALPHA: H.10 CM. IN LEGNO FINITURA ALLUMINIO SATINATO.

Alpha foot: H. 10 cm. In satin finish aluminium finish wood . Pied Alpha : H.10 cm. En bois finition Aluminium satiné . Fuß Alpha: H. 10 cm. aus Holz mit Finish Aluminium satiniert . Pata Alpha: H.10 cm de madera con acabado de aluminio satinado . Ножки Alpha: высота 10 см, из дерева с сатинированной алюминиевой отделкой . Alpha支脚:高10 cm。采用缎面铝饰面木材制成。



PIEDINO DELTA: H.13,5 CM. IN METALLO FINITURA MOKA.

Delta foot: H. 13.5 cm in Mocha finish metal . Pied Delta : H.13,5 cm en métal finition Moka . Fuß Delta: H. 13,5 cm: aus Metall mit Finish Moka . Pata Delta: H.13,5 cm de metal acabado Moca . Ножки Delta: высота 13,5 см, из металла с отделкой Мокко . Delta支脚:高13.5 cm, 采用摩卡色饰面金属制成。



PONENTE

MATERASSO . MATTRESS . MATELAS . MATRATZE . COLCHÓN . МАТРАС . 床垫

IL TESSUTO DELLA COVER PONENTE È REALIZZATO CON MICROCAPSULE CONTENENTI L'ESSENZA DI ALOE VERA, NOTA FIN DALL'ANTICHITÀ PER LE SUE INNUMEREVOLI VIRTÙ BENEFICHE (ANTINFIAMMATORIE, ANTIDOLORIFICHE, ANTIOSSIDANTI). A CONTATTO CON LA PELLE O CON UN SEMPLICE MOVIMENTO, LE MICROCAPSULE RILASCIANO L'ESSENZA BENEFICA DELLA SOSTANZA CHE CONTENGONO, LA QUALE A SUA VOLTA VA AD INFLUIRE POSITIVAMENTE SU ALCUNE IMPORTANTI FUNZIONI DELL'ORGANISMO, DONANDO UN PROFONDO SENSO DI RELAX E DI BENESSERE.

The Ponente cover fabric is made with microcapsules containing Aloe Vera essence, known since ancient times for its countless beneficial properties (anti-inflammatory, pain-relieving, and anti-oxidant). Upon contact with the skin or with a simple movement, the microcapsules release their beneficial essence, which in turn positively influences certain important bodily functions, providing a deep sense of relaxation and well-being . Le tissu de la housse Ponente est réalisé avec des microcapsules contenant de l'essence d'aloë vera, connue depuis l'Antiquité pour ses innombrables vertus bénéfiques (anti-inflammatoires, antidouleur, antioxydantes). Au contact avec la peau ou par un simple mouvement, les microcapsules libèrent l'essence bénéfique de la substance qu'elles contiennent qui, à son tour, va avoir une influence positive sur certaines fonctions importantes de l'organisme et apporter une sensation profonde de détente et de bien-être . Der Bezug besteht auf der Unterseite aus rutschfestem Stoff und verfügt ebenfalls über einen umlaufenden Reißverschluss, sodass die Matratze vollständig abgenommen werden kann . El tejido de la funda Ponente está elaborado con microcápsulas que contienen esencia de Aloe Vera, conocida desde la antigüedad por sus innumerables propiedades beneficiosas (antiinflamatoria, analgésica, antioxidante). Al entrar en contacto con la piel o con un simple movimiento, las microcápsulas liberan la esencia beneficiosa de la sustancia que contienen, que a su vez influye positivamente en algunas funciones importantes del organismo, proporcionando una profunda sensación de relajación y bienestar . Ткань чехла Ponente изготовлена с включением микрокапсул, содержащих эссенцию алоэ вера, известного с древних времен своими бесчисленными полезными свойствами (противовоспалительными, болеутоляющими, антиоксидантными). При контакте с кожей или при простом движении микрокапсулы высвобождают полезную эссенцию содержащегося в них вещества, которое, в свою очередь, оказывает положительное влияние на некоторые важные функции организма, обеспечивая глубокое чувство расслабления и прекрасного самочувствия . Ponente床垫罩的织物采用微胶囊技术制成，内含芦荟精华，芦荟成分自古以来以其众多益处而闻名（抗炎、止痛、抗氧化等）。当与皮肤接触或有轻微动作时，微胶囊会释放其所含的有益成分，从而为身体的一些重要功能带来正面影响，并提供深度的放松感和舒适感。



QUESTO MATERASSO È CERTIFICATO COME DISPOSITIVO MEDICO DI CLASSE 1

This mattress is certified as a class 1 medical device
Ce matelas est certifié comme un dispositif médical de catégorie 1
Diese Matratze ist als Medizinprodukt der Klasse 1 zertifiziert
Este colchón está certificado como dispositivo médico de clase 1
Этот матрас сертифицирован как медицинское изделие класса 1
此床垫获得医疗用品等级1证书



LA COVER, REVERSIBILE CON TESSUTO SU ENTRAMBI I LATI, È DOTATA DI CERNIERA PER UNA TOTALE SFODERABILITÀ DEL MATERASSO.

The fabric cover is reversible on both sides and is fitted with a zip fastener for the mattress to be fully removable.
La housse, réversible, est en tissu des deux côtés et dotée d'une fermeture à glissière pour permettre de déhousser le matelas.
Der Stoffbezug ist beidseitig wendbar und mit einem umlaufenden Reißverschluss ausgestattet, sodass er vollständig von der Matratze abgenommen werden kann.
La funda, reversible con tejido en ambos lados, tiene cremallera para poder desenfundar completamente el colchón.
Чехол матраса двусторонний, тканевый с обеих сторон и застегивается по периметру на молнию для полного снятия.
床垫罩织物两面可用，配有拉链，方便拆卸整个床垫。

INTERNO DISPONIBILE CON:

Interior available with:
Intérieur disponible avec :
Inntenteil verfügar mit:
Interior disponible con:
Внутри доступен с:
床垫内部可选配:



DOPPIA LASTRA MEMORY FOAM

Double-layer Memory Foam
Double couche de mousse à mémoire de forme
Zweifacher Memory-Foam-Platte
Doble bloque viscoelástico

Двойным слоем наполнителя из пены с эффектом памяти
双层记忆泡沫

400 MOLLE E MEMORY

400 springs and Memory Foam
400 ressorts et mousse à mémoire de forme
400 Federn und Memory
400 muelles y viscoelástico
400 пружин и с эффектом памяти
400个弹簧和记忆泡沫

INTERNO TRIPLA LASTRA IN MEMORY FOAM

TRIPLE-LAYER MEMORY FOAM INTERIOR . INTÉRIEUR AVEC TROIS COUCHES DE MOUSSE À MÉMOIRE DE FORME . MIT DREIFACHER MEMORY-FOAM-PLATTE . INTERIOR DE TRIPLE BLOQUE VISCOELÁSTICO . ТРОЙНОЙ НАПОЛНИТЕЛЬ ИЗ ПЕНЫ С ЭФФЕКТОМ ПАМЯТИ . 内部配有三层记忆泡沫

DISPONIBILE PER MATERASSI LEVANTE E SCIROCCO

AVAILABLE FOR LEVANTE AND SCIROCCO . DISPONIBLE POUR LEVANTE ET SCIROCCO . VERFÜGBAR FÜR MATRATZEN LEVANTE UND SCIROCCO . DISPONIBLE PARA COLCHONES LEVANTE Y SCIROCCO . ДОСТУПНО ДЛЯ МАТРАСОВ LEVANTE И SCIROCCO . 可用于LEVANTE和SCIROCCO床垫

È L'IDEALE PER CHI AMA UN MATERASSO SOSTENUTO E CONFORTEVOLE. ASSICURA UN ELEVATO COMFORT E UN PIACEVOLE RIPOSO GRAZIE ALL'UTILIZZO DI MATERIALI INNOVATIVI DI ULTIMA GENERAZIONE. DA UN LATO, LA PERFETTA UNIONE DELLA LASTRA DI MEMORY FOAM DI ALTO SPESSORE 5 CM. CON LA LASTRA DI POLLATTEX BIO H. 2 CM. TRASPIRANTE AD ALTA DENSITÀ, PERMETTE DI ACCOGLIERE DUE PERSONE DI DIFFERENTE PESO NELLA POSIZIONE IDEALE SFRUTTANDO L'EFFETTO MEMORIA ATTIVA. L'ALTRO LATO È UNA LASTRA IN POLIURETANO ALTAFORM DA 14 CM. INDEFORMABILE TRASPIRANTE, CHE SI ADATTA AD ACCOGLIERE I DIFFERENTI PESI CORPOREI PER UN COMFORT PIÙ RIGIDO. IL MATERASSO È RICOPERTO CON UNA SOTTOFODERA ANTIPOLVERE E ANTIBATTERICA.

It is ideal for those who like a supportive and comfortable mattress. It ensures high comfort and an enjoyable rest thanks to the use of innovative, latest-generation materials. On one side, the perfect combination of the extra thick 5 cm memory foam layer and the 2 cm high-density, breathable pollatlex bio layer allows two people of different weights to be supported comfortably in the ideal position, utilising the active memory effect. The other side is a 14 cm high-density, non-deformable, breathable Altaform polyurethane layer which accommodates different body weights for a firmer comfort. The mattress is covered with an anti-dust and anti-bacterial lining cover . Idéal pour ceux qui aiment les matelas fermes et confortables. Il garantit un confort élevé et un repos agréable grâce à l'utilisation de matières innovantes de dernière génération. D'un côté, l'union parfaite entre une couche de mousse à mémoire de forme grande épaisseur de 5 cm et une couche Pollatlex bio de 2 cm d'épaisseur. Respirant et à haute densité, il permet d'accueillir deux personnes de poids différents dans la position idéale en exploitant l'effet mémoire de forme active. L'autre côté est composé d'une couche de polyuréthane Altaform de 14 cm indéformable et respirante, qui s'adapte pour accueillir les différents poids corporels pour un confort plus ferme. Le matelas est recouvert d'une protection antipoussière et antibactérienne . Ideal für alle, die eine feste und zugleich bequeme Matratze mögen. Dank der Verwendung innovativer Materialien der neuesten Generation gewährleistet sie ein hohes Mass an Komfort und eine angenehme, erholsame Nachtruhe. Im Kern steht die perfekte Verbindung einer 5 cm dicken Memory-Foam-Platte mit einer 2 cm dicken Bio-Pollilatex-Platte. Diese Kombination ist atmungsaktiv und hochdicht, wodurch zwei Personen mit unterschiedlichem Körpergewicht in ihrer idealen Schlafposition unterstützt werden – dank des aktiven Memory-Effektes. Die andere Seite besteht aus einer 14 cm dicken Altaform-Polyurethanplatte. Sie ist nicht verformbar, atmungsaktiv und passt sich unterschiedlichen Körpergewichten an, um einen festen, stabilen Komfort zu gewährleisten. Die Matratze ist mit einer staubdichten und antibakteriellen Unterlage versehen – für höchste Hygiene und langanhaltende Frische . Es ideal para todos aquellos que buscan un colchón firme y confortable. Garantiza un alto confort y un sueño reparador gracias al uso de materiales innovadores de última generación. En una cara encontramos la unión perfecta del bloque viscoelástico de 5 cm de grosor con el bloque de pollatlex ecológico de 2 cm de altura. Transpirable y de gran densidad, proporciona el soporte necesario para dos personas de distinto peso en la posición ideal, aprovechando el efecto memoria activa. En la otra cara, tenemos un bloque de poliuretano Altaform indeformable y transpirable de 14 cm, que se adapta para soportar diferentes pesos corporales y ofrecer firmeza y comodidad. El colchón está cubierto con una funda inferior antipolvo y antibacteriana . Идеально подходит для тех, кто любит поддерживающие и удобные матрасы. Обеспечивает высокий уровень комфорта и приятный сон благодаря использованию инновационных материалов последнего поколения. С одной стороны, идеальный союз наполнителя из пены с эффектом памяти толщиной 5 см и слоя биополилатекса толщиной 2 см. Дышащий, с высокой плотностью, позволяет разместить двух людей разного веса в идеальном положении, используя эффект активной памяти. Другая сторона- полиуретановый слой Altaform толщиной 14 см. Не деформируемый, дышащий, адаптирующийся к разному весу тела для более жесткого комфорта. Матрас покрыт антибактериальным подкладочным чехлом, защищающим от пыли . 非常适合喜欢兼具支撑性又舒适的床垫的人群。采用最新一代的创新材料制成，确保卓越的舒适感和愉快入睡体验。床垫的其中一面，将厚5cm的高密度记忆泡沫与高2cm的生物聚乳酸层完美结合一起。其透气性高密度材料，通过充分利用活性记忆效果，能够在理想的位置为两个不同体重的人士提供舒适的入睡体验。床垫的另一面，则采用了厚14cm的高密度聚氨酯层。其透气不变形设计，能够适应不同的体重，提供更为坚固的舒适感。床垫表面覆盖有防尘和抗菌保护层。

CARATTERISTICHE TECNICHE DELL'INTERNO

1. **LASTRA MEMORY FOAM CRX**: D.30 STAMPA ONDINA MASSAGE 5 ZONE – H.5 CM.
2. **LASTRA POLLATTEX BIO AD ALTA DENSITÀ TRASPIRANTE** D.28 FORATO – H.2 CM.
3. **LASTRA POLIURETANO ALTAFORM**: D.25 AD ELEVATA PORTANZA – H.14 CM.

ALTEZZA MATERASSO: H CM. 24 CA.

Technical features of the interior

1. **Memory foam CRX layer**: D.30, 5-zone undulating massage print, H.5 cm
2. **High-density breathable pollatlex bio layer**: D.28, perforated, H.2 cm.
3. **Altaform polyurethane layer**: D.25, high firmness, H.14 cm.

Mattress height approx. H.24 cm.

Caractéristiques techniques de l'intérieur

1. **Couche à mémoire de forme CRX** : D.30 impression vague massage 5 zones- H.5 cm.
2. **Couche Pollatlex bio haute densité respirante** D.28 perforée- H.2 cm.
3. **Couche polyuréthane Altaform** : D.25 à fermeté élevée- H.14 cm.

Hauteur matelas : H.24 cm env.

Technische Merkmale der inneren Struktur

1. **Memory-Foam-Platte CRX**: D.30 Wellendruck 5-Zonen-Massage – H. 5 cm.
2. **Pollatlex Bio-Platte** mit hoher Dichte und atmungsaktiv D.28 gelocht – H. 2 cm.
3. **Polyurethanplatte Altaform**: D.25 mit hoher Tragfähigkeit – h. 14 cm.

Matratzenhöhe: h ca. 24 cm.

Características técnicas del interior

1. **Bloque viscoelástico CRX**: D.30 textura ondulada efecto masaje 5 zonas – H.5 cm.
2. **Bloque de pollatlex eco** de alta densidad y transpirable D.28 perforado – H.2 cm.
3. **Bloque de poliuretano Altaform**: D.25 con alta capacidad de carga – H.14 cm.

Altura del colchón: H.24 cm. aprox.

Технические характеристики внутреннего наполнения

1. **Слой из пены с памятью CRX**: D.30, 5-зонный массажный волнообразный принт- высота 5 см.
2. **Слой из биополилатекса высокой плотности, дышащий, D.28, с перфорацией**- высота 2 см.
3. **Слой из полиуретана Altaform**: D.25 высокая поддерживающая способность- высота 14 см.

Высота матраса: приблизительно 24 см.

床垫内部的技术特征

1. **CRX记忆泡沫层**:密度为30,波浪纹设计,设有五个按摩区域 – 高5 cm。
2. **生物聚乳酸泡沫层**,具透气性的高密度材料,密度为28,带孔设计 – 高2 cm。
3. **高密度聚氨酯层**:密度为25,具高度承重力 – 高14 cm。

床垫高度:约24 cm。



ACCOGLIENTE
Coy
Accueillant
Einladend
Envolvente
Уют
舒适入睡



ECO MEMORY
Eco memory
Mémoire de forme
Eco Memory
Viscoelástica ecológica
Экологический с эффектом памяти
生态记忆泡沫



TRASPIRANTE
Breathable
Respirant
Atmungsaktiv
Transpirante
Дышащий
具透气性



FRESCO D'ESTATE
Cool in summer
Frais Fété
Kühl im Sommer
Fresco en verano
Прохлада летом
夏天清凉



CALDO D'INVERNO
Warm in winter
Chaud Fhiver
Warm im Winter
Calidez en invierno
Тепло зимой
冬天温暖



ELEVATO COMFORT
High comfort
Confort élevé
Hoher Komfort
Confort elevado
Повышенный комфорт
高舒适度



CORRETTA POSTURA
Correct posture
Posture correcte
Richtige Körperhaltung
Una postura correcta
Правильная осанка
保持正确坐姿



STABILITÀ
Stability
Stabilité
Stabilität
Estabilidad
Устойчивость
稳固



PORTANZA
Firmness
Fermeté
Tragfähigkeit
Buena distribución del cuerpo
Поддержка
具承载力

LATO A DA 1/10: 7 - LATO B DA 1/10: 8
Side A 1/10: 7 - Side B 1/10: 8
Côté A de 1/10 : 7 - Côté B de 1/10 : 8
Seite A 1/10: 7 - Seite B 1/10: 8
Cara A de 1/10: 7 - Cara B de 1/10: 8
Сторона A 1/10: 7 - сторона B 1/10: 8
A面1/10: 7 - B面1/10: 8

INTERNO 1600 MOLLE E MEMORY

INTERIOR WITH 1600 SPRINGS AND MEMORY FOAM . INTÉRIEUR AVEC 1600 RESSORTS ET MOUSSE À MÉMOIRE DE FORME . INNEN 1600 FEDERN UND MEMORY . INTERIOR 1600 MUELLES Y VISCOELÁSTICO . ВНУТРИ С 1600 ПРУЖИН И С ЭФФЕКТОМ ПАМЯТИ . 内部配有1600个弹簧和记忆泡沫

DISPONIBILE PER MATERASSI LEVANTE E SCIROCCO

AVAILABLE FOR LEVANTE AND SCIROCCO MATTRESSES . DISPONIBLE POUR MATELAS LEVANTE ET SCIROCCO . VERFÜGBAR FÜR MATRATZEN LEVANTE UND SCIROCCO . DISPONIBLE PARA COLCHONES LEVANTE Y SCIROCCO . ДОСТУПНО ДЛЯ МАТРАСОВ LEVANTE И SCIROCCO . 可用于LEVANTE和SCIROCCO床垫

È L'IDEALE PER CHI AMA UN COMFORT SOFFICE ED ACCOGLIENTE . È DOTATO DI UN BOX A 1600 MICRO MOLLE INDIPENDENTI INSACCHETTATE A 7 ZONE DIFFERENZIATE, PROGETTATE PER GARANTIRE UN ECCELLENTE EQUILIBRIO TRA COMFORT, TRASPIRABILITÀ E SOSTEGNO, ASSICURANDO UN RIPOSO SANO E DUREVOLE . L'ULTERIORE COMFORT È DATO DALLO STRATO DI MEMORY SOFT TOUCH A LENTA PROGRESSIONE CHE ASSICURA UNA GIUSTA TEMPERATURA DI CALORE PER UN GRADITO RIPOSO; IL BOX È IN LASTRA ALTAFORM RIGIDO CHE GARANTISCE UN ADEGUATO SOSTEGNO. IL MATERASSO È RICOPERTO CON UNA SOTTOFODERA ANTIPOLVERE E ANTIBATTERICA.

It is ideal for those who love a soft, cosy comfort. It features a box with 1.600 independent micro-pocket springs in 7 differentiated zones, designed to ensure an excellent balance between comfort, breathability, and support, guaranteeing healthy and long-lasting rest. Additional comfort is provided by the slow-progression soft touch memory layer, which ensures suitable warmth for a pleasant rest. The box is made from rigid Altaform layer which guarantees adequate support. The mattress is covered with an anti-dust and anti-bacterial lining cover . Idéal pour ceux qui aiment les matelas moelleux et accueillants. Il est doté d'un ensemble de 1 600 micro ressorts indépendants ensachés en 7 zones distinctes, conçus pour apporter un équilibre maximal entre confort, respirabilité et soutien et garantir un repos sain et durable. Encore plus de confort avec la couche à mémoire de forme Soft Touch à progression lente qui garantit la bonne chaleur pour un repos agréable ; le carénage est une couche Altaform rigide qui garantit un soutien correct. Le matelas est recouvert d'une protection antipoussière et antibactérienne . Ideal für alle, die es weich und gemütlich mögen. Mit einer Box aus 1600 unabhängigen Mikro-Taschenfedern mit 7 verschiedenen Zonen, die ein hervorragendes Gleichgewicht zwischen Komfort, Atmungsaktivität und Unterstützung gewährleisten und so für eine gesunde und lang anhaltende Erholung sorgen. Zusätzlichen Komfort bietet die Soft-Touch-Memory-Schicht mit langsamer Progression, die die richtige Wärmtemperatur für einen angenehmen Schlaf gewährleistet. Die Box besteht aus einer starren Altaform-Platte, die eine angemessene Unterstützung garantiert. Die Matratze ist mit einer staubdichten und antibakteriellen Unterlage versehen – für höchste Hygiene und langanhaltende Frische . Para una comodidad que envuelva como un abrazo. Cuenta con una caja de 1600 micromuelles independientes embolsados en 7 zonas diferentes, diseñados para garantizar un excelente equilibrio entre confort, transpirabilidad y soporte, garantizando un descanso saludable y duradero. La capa de viscoelástica, suave y de recuperación lenta proporciona aún más comodidad y regula la temperatura para lograr un descanso reparador; la estructura cuenta con un bloque rígido Altaform que garantiza un soporte adecuado. El colchón está cubierto con una funda inferior antipolvo y antibacteriana . Идеально подходит для тех, кто любит мягкий и уютный комфорт. Оснащен коробом матраса из 1600 независимых пружин карманного типа в 7 различных зонах, разработанными для превосходного баланса между комфортом, воздухопроницаемостью и поддержкой, обеспечивая здоровый и продолжительный сон. Слой soft touch с эффектом памяти медленного действия обеспечивает нужную температуру для приятного сна и, как следствие, дополнительный комфорт. Короб изготовлен из жесткого слоя Altaform, который гарантирует адекватную поддержку. Матрас покрыт антибактериальным подкладочным чехлом, защищающим от пыли . 非常适合喜欢柔软和舒适睡感的人群。它配备一个带有1600个微型弹簧的盒子，并采用独立袋装弹簧设计，分为7个不同区域，旨在确保在舒适性、透气性和支撑性之间达到完美平衡，从而提供健康且持久的入睡体验。其采用慢回弹记忆泡沫的柔软触感层赋予额外的舒适感，确保提供促进愉悦入睡的适当温度；其坚固的高密度盒子层，则确保提供良好的支撑性。床垫表面覆盖有防尘和抗菌保护层。

CARATTERISTICHE TECNICHE DELL'INTERNO

- MEMORY:** STRATO DI 3 CM. MEMORY VF40 SU UN LATO.
- LASTRA ESPANSO:** D.30 DA 3 CM.
- CARENATURA PERIMETRALE BOX ANTI-AFFOSSAMENTO:** D.30 FORATO SP. CM. 7 H.12 CM.
- STRUTTURA MICROPOCKET 1600:** CON 1600 MOLLE INSACCHETTATE A MOVIMENTO INDIPENDENTE, 7 ZONE DI PORTANZA DIFFERENZIATA.
- LASTRA ESPANSO:** D.30 DA 3 CM.

ALTEZZA MATERASSO: H CM. 24 CA.

Technical features of the interior

- Memory: 3 cm VF40 memory layer on one side.
- Foam layer: D.30, 3 cm thick.
- Perimeter anti-sagging box casing: D.30 perforated, 7 cm thick, H.12 cm.
- 1600 micro-pocket structure: with 1.600 independently moving pocket springs, 7 differentiated firmness zones.
- Foam layer: D.30, 3 cm thick.
- Mattress height approx. H.24 cm.

Caractéristiques techniques de l'intérieur

- Mousse à mémoire de forme : couche de 3 cm. Mémoire de forme VF40 sur un côté.
- Couche expansée : D.30 de 3 cm.
- Carénage périmétrique anti-affaissement : D.30 perforé ép.7 cm H.12 cm.
- Structure micropocket 1600 : avec 1600 ressorts ensachés à mouvement indépendant, 7 zones de différentes fermetés.
- Couche expansée : D.30 de 3 cm.
- Hauteur matelas : H.24 cm env.

Technische Merkmale der inneren Struktur

- Memory: Schicht von 3 cm. Memory vf40 auf einer Seite.
- Schaumstoffplatte: d.30- 3 cm.
- Perimeter Box gegen einsinken: D.30 gelocht - Dicke 7 cm, Höhe 12 cm.
- Micropocket 1600 Struktur: mit 1600 unabhängig voneinander beweglichen Taschenfedern, 7 Zonen mit unterschiedlichen Tragfähigkeiten.
- Schaumstoffplatte: D.30- 3 cm.
- Matratzenhöhe: H. ca. 24 cm.

Características técnicas del interior

- Viscoelástica: capa de 3 cm. Viscoelástica VF40 en un lado.
- Bloque expandido: D.30 de 3 cm.
- Marco perimetral que evita el hundimiento: D.30 perforado esp 7 cm H.12 cm.
- Estructura micropocket 1600: con 1600 muelles embolsados de movimiento independiente, 7 zonas de soporte diferenciadas.
- Bloque expandido: D.30 de 3 cm.
- Altura del colchón: H.24 cm. Aprox.

Технические характеристики внутреннего наполнения

- С эффектом памяти: слой 3 см. С эффектом памяти VF40 с одной стороны.
- Слой вспененного пенополиуретана: D.30, на 3 см.
- Антипровисающий короб по периметру: D.30 перфорированный толщина 7 см высота 12 см.
- Структура micropocket 1600: с 1600 независимыми пружинами карманного типа, 7 зон дифференцированной поддержки.
- Слой вспененного пенополиуретана: D.30, на 3 см.

Высота матраса: приблизительно 24 см.

床垫内部的技术特征

- 记忆泡沫层: 3 cm。一面为VF40记忆泡沫。
- 泡沫层: 密度为30, 3 cm。
- 盒子周边防凹陷护栏: 密度为30, 带孔设计, 厚7cm, 高12 cm。
- 1600个微口袋弹簧结构: 配有1600个独立活动式袋装弹簧, 分为7个不同承重区域。
- 泡沫层: 密度为30, 3 cm。
- 床垫高度: 约24 cm。

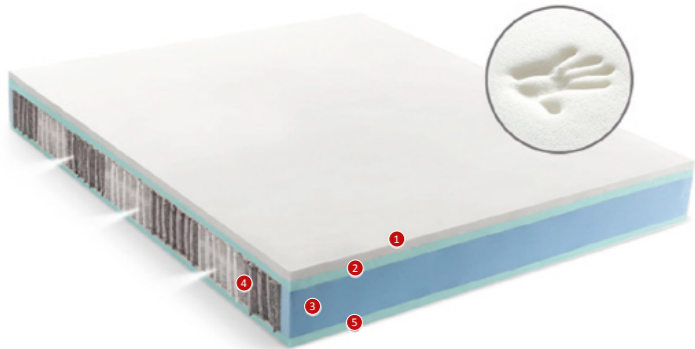

											
Cozy Accueillant Einladend Evolvente Уют 舒适入睡	Massage effect eco memory Massant Mémoire de forme Massage-Eco Memory Viscoelástico ecológico con efecto masaje Массажный экологический с эффектом памяти 具按摩特性的生态记忆泡沫	无滚动系统	Breathable Respirant Atmungsaktiv Transpirante Durchlässig 具透气性	Not suitable for reclining beds Ne convient aux aux somniers Relax Nicht geeignet für Relax-Rolle No apto para somieres Relax Не подходит для оснований «релакс» 不适用于斜躺床架	FRESCO D'ESTATE Cool in summer Frais l'été Kühl im Sommer Frescor en verano Прохлада летом 夏天清凉	CALDO D'INVERNO Warm in winter Chaud l'hiver Warm in Winter Calidez en invierno Тепло зимой 冬天温暖	Refreshing Confort elevado Повышенный комфорт 高舒适度	High comfort Confort élevé Hoher Komfort Confort elevado Повышенный комфорт 高舒适度	Correct posture Posture correcte Richtige Körperhaltung Una postura correcta Правильная осанка 保持正确坐姿	Stability Stabilité Stabilität Estabilidad Устойчивость	Firmness Fermeté Tragfähigkeit Buena distribución del siero Поддержка 具承重力
LATO A DA 1/10: 6 - LATO B DA 1/10: 7 Side A: 1/10: 6 - Side B: 1/10: 7 Côté A de 1/10: 6 - Côté B de 1/10: 7 Seite A 1/10: 6 - Seite B 1/10: 7 Cara A de 1/10: 6 - Cara B de 1/10: 7 Страна A 1/10: 6 - Страна B 1/10: 7 A面从1/10: 6 - B面从1/10: 7											

INTERNO DOPPIA LASTRA IN MEMORY FOAM

DOUBLE-LAYER MEMORY FOAM INTERIOR . INTÉRIEUR AVEC DEUX COUCHES DE MOUSSE À MÉMOIRE DE FORME . MIT ZWEIFACHER MEMORY-FOAM-PLATTE . INTERIOR DE DOBLE BLOQUE VISCOELÁSTICO . ДВОЙНОЙ НАПОЛНИТЕЛЬ ИЗ ПЕНЫ С ЭФФЕКТОМ ПАМЯТИ . 内部设有双层记忆泡沫

DISPONIBILE PER MATERASSO PONENTE

AVAILABLE FOR PONENTE MATTRESS . DISPONIBLE POUR MATELAS PONENTE . VERFÜGBAR FÜR MATRATZE PONENTE . DISPONIBLE PARA COLCHÓN PONENTE . ДОСТУПНО ДЛЯ МАТРАСА PONENTE . 可用于PONENTE床垫

È L'IDEALE PER COLORO CHE PREDILIGONO UN MATERASSO CHE GARANTISCA UNA CORRETTA POSTURA E STABILITÀ. SI CARATTERIZZA PER LA LASTRA MEMORY PER IL LATO INVERNALE CALDO ED ACCOGLIENTE, MENTRE PER IL LATO INFERIORE LA LASTRA POLIURETANO ALTAFORM AD ALTA PORTANZA ASSICURA UN RIPOSO FRESCO ANCHE NEI PERIODI PIÙ CALDI DELL'ANNO. UNA SOTTOFODERA ANTIPOLVERE E ANTIBATTERICA RICOPRE INTERAMENTE IL BOX.

It is ideal for those who prefer a mattress that ensures correct posture and stability. It features a memory layer for the warm and cosy winter side, while the lower, high firmness Altaform polyurethane layer ensures a cooler rest even during the warmer months of the year. An anti-dust and anti-bacterial lining cover fully encases the box . Idéal pour ceux qui privilégient un matelas qui garantit une position et une stabilité correctes. Caractérisé par sa couche à mémoire de forme sur le côté hiver chaud et accueillant alors que de l'autre côté, la couche de polyuréthane Altaform grande fermeté assure un repos frais même dans les périodes les plus chaudes de l'année. Une protection antipoussière et antibactérienne recouvre entièrement le matelas . Ideal für diejenigen, die eine Matratze bevorzugen, die eine korrekte Körperhaltung und Stabilität gewährleistet. Sie zeichnet sich durch die Memory-Foam-Platte für die warme und kuschelige Winterseite aus, während die Unterseite mit der hochbelastbaren Polyurethan-Altaform-Platte auch in der heißesten Zeit des Jahres für einen kühlen Schlaf sorgt. Eine staubdichte und antibakterielle Unterlage deckt die gesamte Box ab . Es ideal para todos aquellos que buscan un colchón que garantice una postura correcta y estabilidad. Cuenta con un bloque viscoelástico cálido y acogedor en la cara de invierno, mientras que en la cara inferior un bloque de poliuretano Altaform con alta capacidad de carga garantiza un descanso fresco incluso en los meses más cálidos del año. Un revestimiento antibacteriano y antipolvo cubre por completo la estructura . Идеально подходит для тех, кто предпочитает матрас, обеспечивающий правильную осанку и устойчивость. Характеризуется наличием слоя с эффектом памяти для теплой и уютной зимней стороны, в то время как нижняя сторона представляет собой слой из высокопрочного полиуретана Altaform, который обеспечивает прохладный сон даже в самые жаркие периоды года. Короб изнутри покрыт антибактериальным подкладочным чехлом, защищающим от пыли . 非常适合那些偏好能确保正确睡姿和具稳固性的床垫的人群。适用于冬季的一面，配有温暖舒适的记忆泡沫层，而反面则配有高承重力的高密度聚氨酯泡沫层，确保在一年中最热的时期也能保持清爽的入睡体验。整个盒子覆盖有防尘和抗菌保护层。

CARATTERISTICHE TECNICHE DELL'INTERNO

- MEMORY MELVA FOAM:** CON RITORNO A LENTA MEMORIA – H.2 CM.
- LASTRA POLIURETANO ALTAFORM:** D.23 DA 17 CM.

ALTEZZA MATERASSO: H CM. 21 CA.

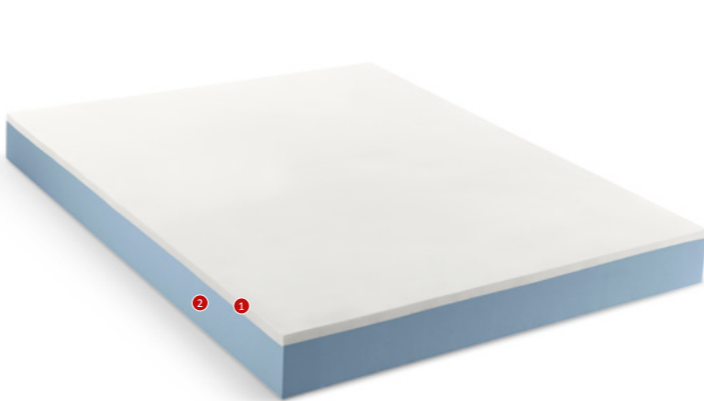

Technical features of the interior

- Melva foam memory: with slow memory return- H.2 cm.
- Altaform polyurethane layer: D.23, 17 cm thick.

Mattress height approx. H.21 cm.

Caractéristiques techniques de l'intérieur

- Mousse à mémoire de forme Melva : avec retour de mémoire lent- H.2 cm.
- Couche de polyuréthane Altaform : D.23 de 17 cm.

Hauteur matelas : H.21 cm env.

Technische Merkmale der inneren Struktur

- Memory Melva Foam: mit langsamer Rückstellung – H.2 cm.
- Polyurethan-Platte Altaform: D.23- 17 cm.

Matratzenhöhe: H. ca. 21 cm.

Características técnicas del interior

- Viscoelástica Melva: con recuperación lenta – H.2 cm.
- Bloque de poliuretano Altaform: D.23 de 17 cm.

Altura del colchón: H.21 cm. Aprox.

Технические характеристики внутреннего наполнения













- Пена с эффектом памяти Melva: с медленным возвратом в исходное состояние – высота 2 см.
- Поліуретановий слой Altaform: D.23, на 17 см.

Высота матраса: приблизительно 21 см.

床垫内部的技术特征

- Melva记忆泡沫: 采用慢回弹记忆泡沫 – 高2 cm。
- 高密度聚氨酯层: 密度为23, 高17 cm。

床垫高度: 约 21 cm。

												
Medium support Soutien moyen soporte medio Mittlere Unterstützung Средняя степень поддержки 中间支撑	Eco memory Mémoire de forme Eco Memory Viscoelástica ecológica Aquagel trasparente Прозрачный Aquagel Polyenergy/填充料	Transparent Aquagel Aquagel transparent Transparents Aquagel Aquagel trasparente Прозрачный Aquagel 透明水凝胶	Polyenergy filling Rembourrage polyenergy Polystyrene Acólchado Polyenergy Наполнитель Polyenergy	4 STAGIONI 4 seasons 4 Saisons 4 Jahreszeiten 4 Estaciones 4 Четыре сезона 4季适用	Removable cover Housse déhoussable Abnehmbar Funda extraible Съемный чехол 可拆卸床罩	LAVABILE Washable Lavable Waschbar Lavable Можно стирать 可水洗	FRESCO D'ESTATE Cool in summer Frais l'été Kühl im Sommer Frescor en verano Прохлада летом 夏天清凉	CALDO D'INVERNO Warm in winter Chaud l'hiver Warm im Winter Calidez en invierno Тепло зимой 冬天温暖	Refreshing Confort elevado Повышенный комфорт 高舒适度	High comfort Confort élevé Hoher Komfort Confort elevado Повышенный комфорт 高舒适度	Correct posture Posture correcte Richtige Körperhaltung Una postura correcta Правильная осанка 保持正确睡姿	Stability Stabilité Stabilität Estabilidad Устойчивость

INTERNO 400 MOLLE IN ACCIAIO

400 STEEL SPRING INTERIOR . INTÉRIEUR AVEC 400 RESSORTS EN ACIER . INNEN MIT 400 STAHLFEDERN . DENTRO DE 400 MUELLES DE ACERO . ВНУТРИ 400 СТАЛЬНЫХ ПРУЖИН . 内部设有400个钢弹簧

DISPONIBILE PER MATERASSO PONENTE

AVAILABLE FOR PONENTE . DISPONIBLE POUR MATELAS PONENTE . VERFÜGBAR FÜR MATRATZE PONENTE . DISPONIBLE PARA COLCHÓN PONENTE . ДОСТУПНО ДЛЯ МАТРАСА PONENTE . 可用于PONENTE床垫

IL MATERASSO CLASSICO PER ECCELLENZA. LA SUA COSTRUZIONE OFFRE TRASPIRABILITÀ ALTISSIMA ED UNA PORTANZA MOLTO ALTA GRAZIE AL SISTEMA DI MOLLE BICONICHE IN ACCIAIO LEGATE FRA LORO. IL BOX ESTERNO È COSTITUITO DA POLIURETANO ALTAFORM E CAUCCIÙ BIANCO CON LASTRE DA CM. 2,5 SUI DUE LATI. UNA SOTTOFODERA ANTIPOLVERE E ANTIBATTERICA RICOPRE INTERAMENTE IL BOX.

The classic mattress par excellence. Its construction offers very high breathability and very high firmness thanks to the system of interconnected bi-conical steel springs. The outer box consists of 2.5 cm Altaform polyurethane and white rubber layers on both sides. An anti-dust and anti-bacterial lining cover fully encases the box . Le matelas classique par excellence. La composition offre une respirabilité et une fermeté très élevées grâce au système de ressorts biconiques en acier liés entre eux. Le carénage extérieur est composé de polyuréthane Altaform et de plaques de caoutchouc blanc de 2,5 cm sur les deux côtés. Une protection antipoussière et antibactérienne recouvre entièrement le matelas . Die klassische Matratze schlechthin. Ihre Struktur bietet sehr hohe Atmungsaktivität und Tragfähigkeit, dank des Systems von miteinander verbundenen bikonischen Stahlfedern. Die äußere Box besteht aus Polyurethan-Altaform-Kautschuk mit weißem Kautschuk und Platten von 2,5 cm auf beiden Seiten. Eine staubdichte und antibakterielle Unterlage deckt die gesamte Box ab . El colchón clásico por excelencia. Su construcción ofrece una alta transpirabilidad y una alta capacidad de soporte gracias al sistema de muelles bicónicos de acero unidos entre sí. La estructura exterior es de poliuretano Altaform y caucho blanco con bloques de 2,5 cm en ambas caras. Un revestimiento antibacteriano y antipolvo cubre por completo la estructura . Классический матрас высшего качества. Его структура обеспечивает очень высокую воздухопроницаемость и отличную поддержку благодаря системе соединенных биконических стальных пружин. Внешний короб изготовлен из слоев полиуретана Altaform и белого каучука толщиной 2,5 см с обеих сторон. Короб изнутри покрыт антибактериальным подкладочным чехлом, защищающим от пыли . 性能卓越的经典床垫。由于采用相互连接的双锥形钢弹簧系统，其结构提供极高的透气性和极高的承重能力。盒子外部由白色橡胶和高密度聚氨酯层构成，两面厚2.5cm。整个盒子覆盖有防尘和抗菌保护罩。

CARATTERISTICHE TECNICHE DELL'INTERNO

1. **LAISTRA ESPANSO:** D.25 DA 2,5 CM.
2. **STRUTTURA BONNEL 400:** CON 400 MOLLE BICONICHE IN ACCIAIO TEMPRATO, CON FELTRO ISOLANTE DI SOSTEGNO DA 850GR SUI DUE LATI.
3. **CARENATURA PERIMETRALE BOX ANTI-AFFOSSAMENTO:** SUPPORTI LATERALI D.25 CAUCCIÙ BIANCO FORATO SP CM. 5 H.14 CM.
4. **LAISTRA ESPANSO:** D.25 DA 2,5 CM.

ALTEZZA MATERASSO: H CM. 21 CA.

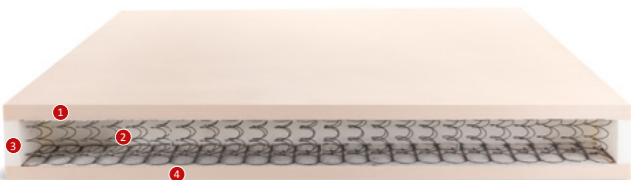
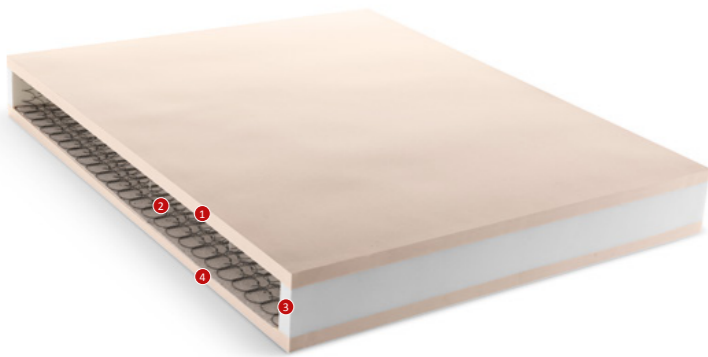

Technical features of the interior

1. **Foam layer:** D.25 2,5 cm thick.
2. **Bonnel 400 structure:** with 400 tempered bi-conical steel springs, with 850 g insulating support felt on both sides
3. **Perimeter anti-sagging box casing:** side supports D.25 perforated white rubber, 5 cm thick, H.14 cm.
4. **Foam layer:** D.25 2,5 cm thick.

Matress height approx. H.21 cm.

Caractéristiques techniques de l'intérieur

1. **Couche expansée :** D.25 de 2,5 cm.
2. **Structure Bonnel 400 :** avec 400 ressorts biconiques en acier trempé, avec feutre isolant de soutien de 850 g sur les deux côtés.
3. **Carénage périmétrique anti-affaissement :** supports latéraux D.25 caoutchouc blanc perforé ép.5 cm H.14 cm.
4. **Couche expansée :** D.25 de 2,5 cm.

Hauteur matelas : H.21 cm env.

Technische Merkmale der inneren Struktur

1. **Schaumstoffplatte** D.25- 2,5 cm.
2. **Bonnel 400 Struktur:** mit 400 bikonischen Federn aus gehärtetem Stahl, mit 850 g stützendem Isolierfilz auf beiden Seiten.
3. **Perimeter Box gegen Einsinken:** seitliche Unterstützungen D.25 aus weißem gelochtem Kautschuk St. 5 cm, H.14 cm.
4. **Schaumstoffplatte:** D.25- 2,5 cm.

Matratzenhöhe: H. ca. 21 cm.

Características técnicas del interior

1. **Bloque expandido:** D.25 de 2,5 cm.
2. **Estructura bonnel 400:** con 400 muelles bicónicos en acero templado, con fieltro aislante de soporte de 850 g en ambas caras.
3. **Marco perimetral que evita el hundimiento:** soportes laterales D.25 de caucho blanco perforado esp 5 cm H.14 cm.
4. **Bloque expandido:** D.25 de 2,5 cm.

Altura del colchón: H.21 cm. aprox.

Технические характеристики внутреннего наполнения

1. **Слой вспененного пенополиуретана:** D.25, 2,5 см.
2. **Структура bonnel 400:** с 400 биконическими пружинами из закаленной стали, с теплоизоляционным войлоком 850 г с двух сторон.
3. **Антипровисающий короб по периметру:** боковые опоры D.25 из белого перфорированного каучука толщина 5 см высота 14 см.
4. **Слой вспененного пенополиуретана:** D.25, 2,5 см.

Высота матраса: приблизительно 21 см.

床垫内部的技术特征

1. **泡沫层:** 密度为25, 高2.5 cm。
2. **400个Bonnel弹簧结构:** 配有400个经过热处理的双锥形钢弹簧, 并配有两面各850克的隔热支撑毡垫。
3. **盒子周边防凹陷护栏:** 侧边支撑, 密度为25, 采用带孔白色橡胶制成, 厚5 cm, 高14 cm。
4. **泡沫层:** 密度为25, 高2.5 cm。

床垫高度: 约21 cm。



Firm support
Soutien ferme
Unterstützung
Soporte sostenido
Устойчивая поддержка
稳固支撑



Not suitable for reclining beds
Ne convient pas aux sommiers Relax
Polyenergy-Polsterung
Nicht geeignet für Relax-Roste
No apto para somieres Relax
Не подходит для раскладной «релакс»
不适用于斜躺床架



Polyenergy filling
Rembourrage polyenergy
Polsterung
Acolchado PolyEnergy
Наполнитель Polyenergy
Polyenergy填充料



Removable cover
Housse déhoussable
Abnehmbar
Funda extraíble
Съемный чехол
可拆卸床垫罩



Washable
Lavable
Waschbar
Lavable
Можно стирать
可水洗



High comfort
Confort élevé
Hoher Komfort
Konfort elevado
Повышенный комфорт
高舒适度



Correct posture
Posture correcte
Richtige Körperhaltung
Una postura correcta
Правильная осанка
保持正确睡姿



Stability
Stabilité
Stabilität
Estabilidad
Устойчивость
稳固



Firmness
Fermeté
Tragfähigkeit
Buena distribución del cuerpo
Поддержка
具承载力



Firmness
Fermeté
Tragfähigkeit
Buena distribución del cuerpo
Поддержка
具承载力



Firmness
Fermeté
Tragfähigkeit
Buena distribución del cuerpo
Поддержка
具承载力



Firmness
Fermeté
Tragfähigkeit
Buena distribución del cuerpo
Поддержка
具承载力

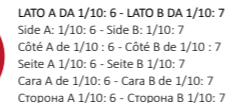

Firmness
Fermeté
Tragfähigkeit
Buena distribución del cuerpo
Поддержка
具承载力



Firmness
Fermeté
Tragfähigkeit
Buena distribución del cuerpo
Поддержка
具承载力



Firmness
Fermeté
Tragfähigkeit
Buena distribución del cuerpo
Поддержка
具承载力



Firmness
Fermeté
Tragfähigkeit
Buena distribución del cuerpo
Поддержка
具承载力



Firmness
Fermeté
Tragfähigkeit
Buena distribución del cuerpo
Поддержка
具承载力



Firmness
Fermeté
Tragfähigkeit
Buena distribución del cuerpo
Поддержка
具承载力



Firmness
Fermeté
Tragfähigkeit
Buena distribución del cuerpo
Поддержка
具承载力



Firmness
Fermeté
Tragfähigkeit
Buena distribución del cuerpo
Поддержка
具承载力



Firmness
Fermeté
Tragfähigkeit
Buena distribución del cuerpo
Поддержка
具承载力



Firmness
Fermeté
Tragfähigkeit
Buena distribución del cuerpo
Поддержка
具承载力



Firmness
Fermeté
Tragfähigkeit
Buena distribución del cuerpo
Поддержка
具承载力



Firmness
Fermeté
Tragfähigkeit
Buena distribución del cuerpo
Поддержка
具承载力

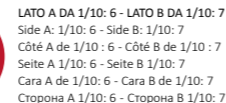

Firmness
Fermeté
Tragfähigkeit
Buena distribución del cuerpo
Поддержка
具承载力



Firmness
Fermeté
Tragfähigkeit
Buena distribución del cuerpo
Поддержка
具承载力



Firmness
Fermeté
Tragfähigkeit
Buena distribución del cuerpo
Поддержка
具承载力



Firmness
Fermeté
Tragfähigkeit
Buena distribución del cuerpo
Поддержка
具承载力



Firmness
Fermeté
Tragfähigkeit
Buena distribución del cuerpo
Поддержка
具承载力



Firmness
Fermeté
Tragfähigkeit
Buena distribución del cuerpo
Поддержка
具承载力



Firmness
Fermeté
Tragfähigkeit
Buena distribución del cuerpo
Поддержка
具承载力



Firmness
Fermeté
Tragfähigkeit
Buena distribución del cuerpo
Поддержка
具承载力

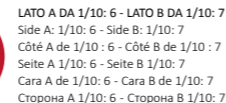

Firmness
Fermeté
Tragfähigkeit
Buena distribución del cuerpo
Поддержка
具承载力



Firmness
Fermeté
Tragfähigkeit
Buena distribución del cuerpo
Поддержка
具承载力



Firmness
Fermeté
Tragfähigkeit
Buena distribución del cuerpo
Поддержка
具承载力



Firmness
Fermeté
Tragfähigkeit
Buena distribución del cuerpo
Поддержка
具承载力



Firmness
Fermeté
Tragfähigkeit
Buena distribución del cuerpo
Поддержка
具承载力

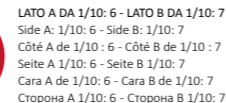

Firmness
Fermeté
Tragfähigkeit
Buena distribución del cuerpo
Поддержка
具承载力



Firmness
Fermeté
Tragfähigkeit
Buena distribución del cuerpo
Поддержка
具承载力



Firmness
Fermeté
Tragfähigkeit
Buena distribución del cuerpo
Поддержка
具承载力

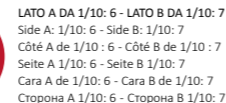

Firmness
Fermeté
Tragfähigkeit
Buena distribución del cuerpo
Поддержка
具承载力



Firmness
Fermeté
Tragfähigkeit
Buena distribución del cuerpo
Поддержка
具承载力



Firmness
Fermeté
Tragfähigkeit
Buena distribución del cuerpo
Поддержка
具承载力



Firmness
Fermeté
Tragfähigkeit
Buena distribución del cuerpo
Поддержка
具承载力



Firmness
Fermeté
Tragfähigkeit
Buena distribución del cuerpo
Поддержка
具承载力



Firmness
Fermeté
Tragfähigkeit
Buena distribución del cuerpo
Поддержка
具承载力



Firmness
Fermeté
Tragfähigkeit
Buena distribución del cuerpo
Поддержка
具承载力



Firmness
Fermeté
Tragfähigkeit
Buena distribución del cuerpo
Поддержка
具承载力



Firmness
Fermeté
Tragfähigkeit
Buena distribución del cuerpo
Поддержка
具承载力



Firmness
Fermeté
Tragfähigkeit
Buena distribución del cuerpo
Поддержка
具承载力



Firmness
Fermeté
Tragfähigkeit
Buena distribución del cuerpo
Поддержка
具承载力

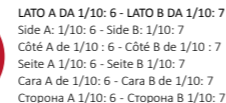

Firmness
Fermeté
Tragfähigkeit
Buena distribución del cuerpo
Поддержка
具承载力

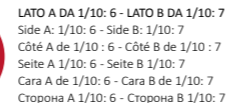

Firmness
Fermeté
Tragfähigkeit
Buena distribución del cuerpo
Поддержка
具承载力



Firmness
Fermeté
Tragfähigkeit
Buena distribución del cuerpo
Поддержка
具承载力



Firmness
Fermeté
Tragfähigkeit
Buena distribución del cuerpo
Поддержка
具承载力

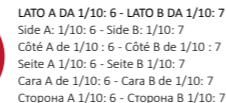

Firmness
Fermeté
Tragfähigkeit
Buena distribución del cuerpo
Поддержка
具承载力



Firmness
Fermeté
Tragfähigkeit
Buena distribución del cuerpo
Поддержка
具承载力



Firmness
Fermeté
Tragfähigkeit
Buena distribución del cuerpo
Поддержка
具承载力

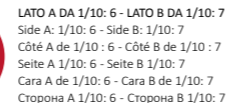

Firmness
Fermeté
Tragfähigkeit
Buena distribución del cuerpo
Поддержка
具承载力



Firmness
Fermeté
Tragfähigkeit
Buena distribución del cuerpo
Поддержка
具承载力



Firmness
Fermeté
Tragfähigkeit
Buena distribución del cuerpo
Поддержка
具承载力



Firmness
Fermeté
Tragfähigkeit
Buena distribución del cuerpo
Поддержка
具承载力



Firmness
Fermeté
Tragfähigkeit
Buena distribución del cuerpo
Поддержка
具承载力



Firmness
Fermeté
Tragfähigkeit
Buena distribución del cuerpo
Поддержка
具承载力

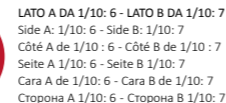

Firmness
Fermeté
Tragfähigkeit
Buena distribución del cuerpo
Поддержка
具承载力



Firmness
Fermeté
Tragfähigkeit
Buena distribución del cuerpo
Поддержка
具承载力



Firmness
Fermeté
Tragfähigkeit
Buena distribución del cuerpo
Поддержка
具承载力



Firmness
Fermeté
Tragfähigkeit
Buena distribución del cuerpo
Поддержка
具承载力



Firmness
Fermeté
Tragfähigkeit
Buena distribución del cuerpo
Поддержка
具承载力



Firmness
Fermeté
Tragfähigkeit
Buena distribución del cuerpo
Поддержка
具承载力



Firmness
Fermeté
Tragfähigkeit
Buena distribución del cuerpo
Поддержка
具承载力



Firmness
Fermeté
Tragfähigkeit
Buena distribución del cuerpo
Поддержка
具承载力



Firmness
Fermeté
Tragfähigkeit
Buena distribución del cuerpo
Поддержка
具承载力

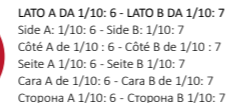

Firmness
Fermeté
Tragfähigkeit
Buena distribución del cuerpo
Поддержка
具承载力



Firmness
Fermeté
Tragfähigkeit
Buena distribución del cuerpo
Поддержка
具承载力



Firmness
Fermeté
Tragfähigkeit
Buena distribución del cuerpo
Поддержка
具承载力



Firmness
Fermeté
Tragfähigkeit
Buena distribución del cuerpo
Поддержка
具承载力

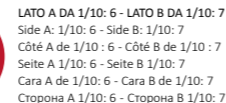

Firmness
Fermeté
Tragfähigkeit
Buena distribución del cuerpo
Поддержка
具承载力



Firmness
Fermeté
Tragfähigkeit
Buena distribución del cuerpo
Поддержка
具承载力



Firmness
Fermeté
Tragfähigkeit
Buena distribución del cuerpo
Поддержка
具承载力



Firmness
Fermeté
Tragfähigkeit
Buena distribución del cuerpo
Поддержка
具承载力

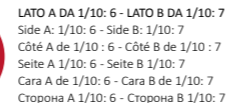

Firmness
Fermeté
Tragfähigkeit
Buena distribución del cuerpo
Поддержка
具承载力



Firmness
Fermeté
Tragfähigkeit

FINITURE DISPONIBILI

FINISHES AVAILABLE . FINITIONS DISPONIBLES . VERFÜGBARE FINISHS . ACABADOS DISPONIBLES . ВАРИАНТЫ ОТДЕЛКИ . 系列可用饰面

ROYAL VELVET



02

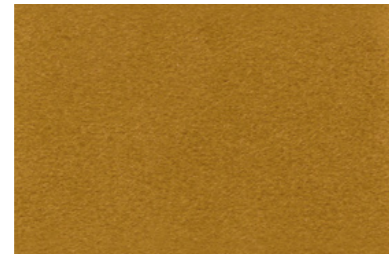

10

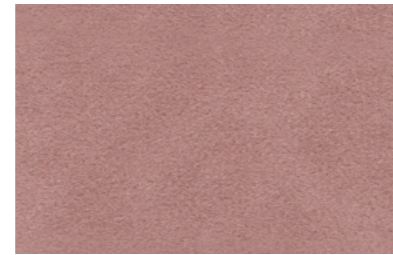

06



11



14

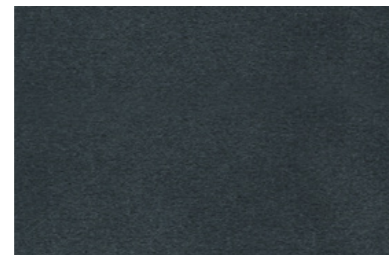

21



20

MAYA



02



05



16



07



10



18



17

POINT



04



49

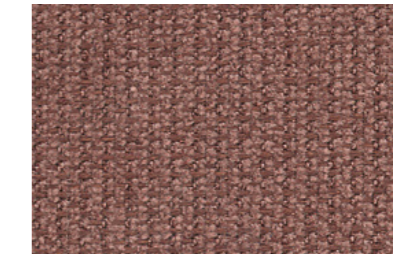

52

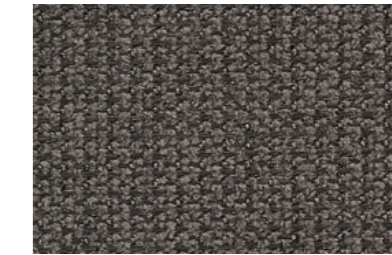

90

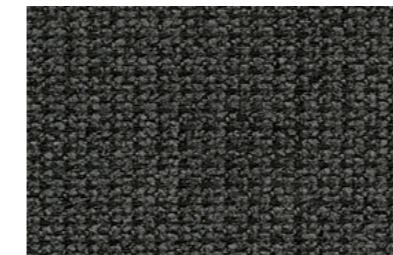

98

NEVE

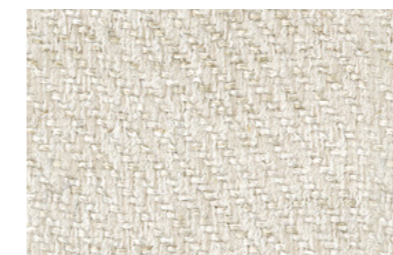

02



13

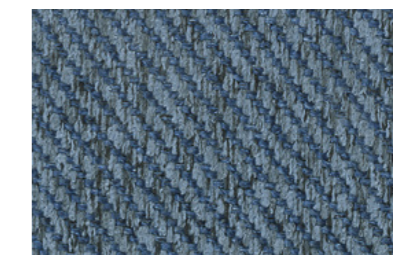

74



83



90

www.scavolini.com